

MANUAL DE INSTRUÇÕES

VEDA PORTA AUTOMÁTICO

EXTERNO

ComfortDoor®
ACESSÓRIOS PARA PORTAS

Itens do kit:

01 Veda Porta Automático Externo

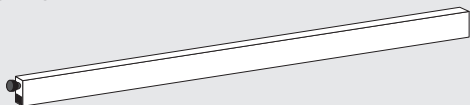

02 Parafusos de Fixação



04 Tampas plásticas

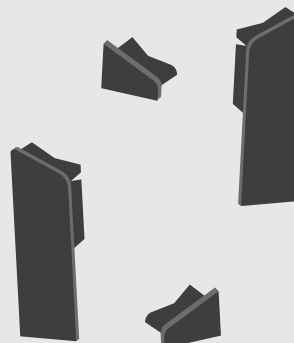

01 Capa de Proteção

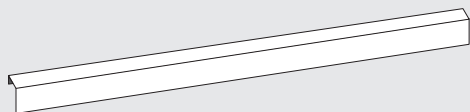

01 Chave Allen de Regulagem

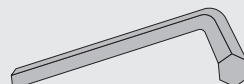

Dimensões

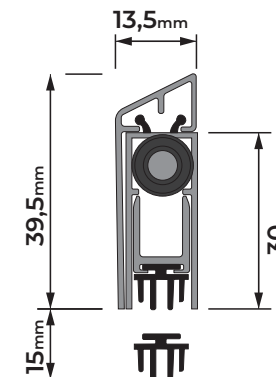

Instruções de instalação:

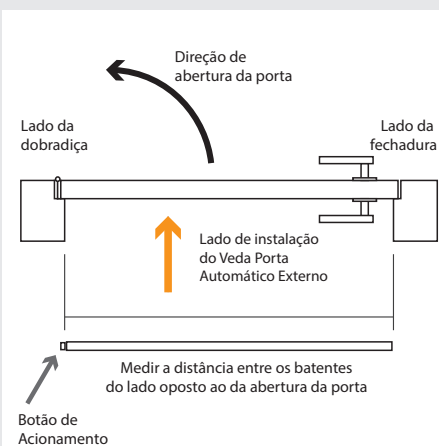

1º Passo

O Veda Porta Automático Externo deve ser instalado na face de fechamento (face de batente da porta conforme imagem) e é montada na superfície. Meça a largura total da porta.

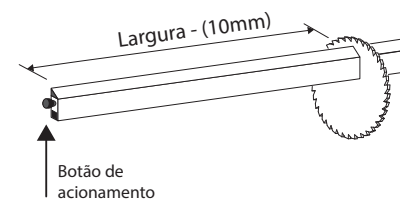

2º Passo

Corte o perfil conforme distância total entre os batentes da porta, menos 10mm. Garanta que o corte seja do lado da fechadura (Não do lado do botão de acionamento) Corte máximo 150mm.

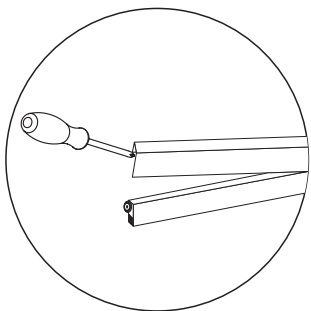

3º Passo

Remova a Capa de Proteção do Veda Porta Automático Externo com a ajuda de uma chave de fenda.

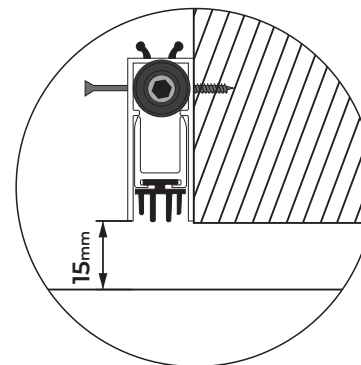

4º Passo

Alinhe o Veda Porta Automático com a base da porta conforme imagem.

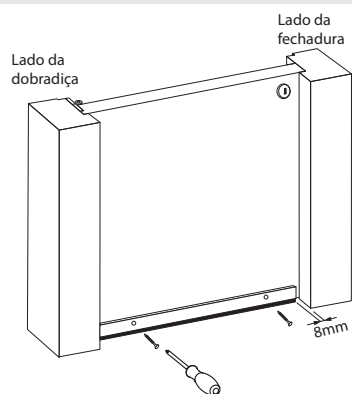

5º Passo

Com a ajuda de uma parafusadeira ou uma chave philips faça a fixação do Veda Porta Automático na porta deixando 8mm do lado da fechadura.

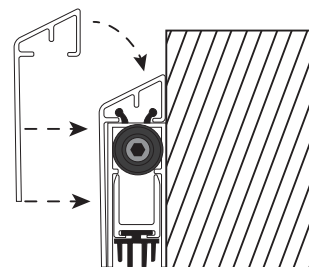

6º Passo

Encaixe a Capa de Proteção na parte superior do Veda Portas Automático Externo.

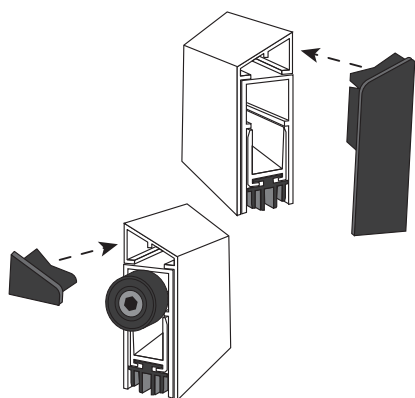

7º Passo

Encaixe as tampas plásticas nas laterais para fazer o acabamento da peça.

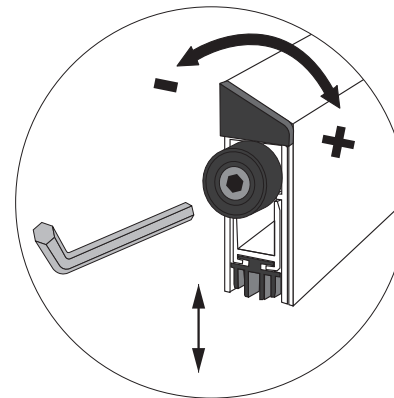

8º Passo

Ajuste a altura do perfil de vedação através da chave Allen no mecanismo de regulagem.

PORTAS SEM BATENTE E ESQUADRIAS DE ALUMÍNIO

Como regra geral, o botão de acionamento da porta deve ser instalado no lado da dobradiça, uma vez que o seu funcionamento depende do botão ser pressionado pelo batente da porta. Em casos onde o batente está no mesmo nível que a porta e não existe uma face para acionar o botão, faz-se necessária a instalação de um apoio para fazer esta função. Em portas de aço ou alumínio os parafusos do kit devem ser substituídos por rebites de alumínio de 4mm de diâmetro.

Kit de Abas de 90° e 30°

*Vendido separadamente

02 Parafusos de Fixação

02 Abas de Aço Inox

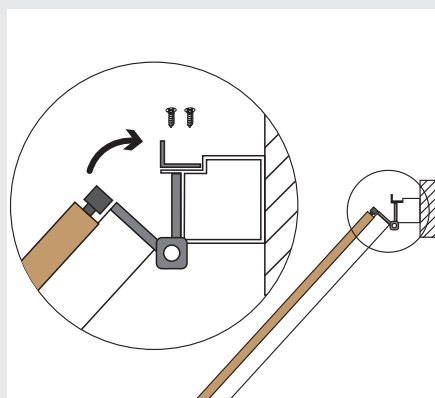

Instalação Aba de 90°

Instalar o apoio em L com dois parafusos direto na esquadria ou parede, conforme imagem ao lado.

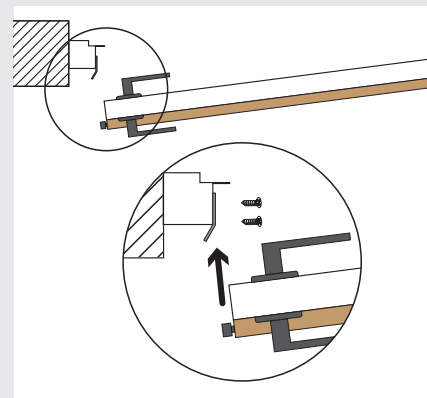
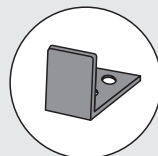

Instalação Aba de 30°

A aba de inox com de 30° auxilia o pino quando o acionamento ficar no lado da maçaneta.

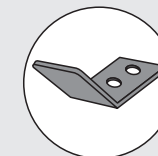

ATENÇÃO AO FUNCIONAMENTO

O botão de acionamento empurra a vedação de borracha para baixo.

A vedação de borracha desce de forma inclinada até chegar ao chão.

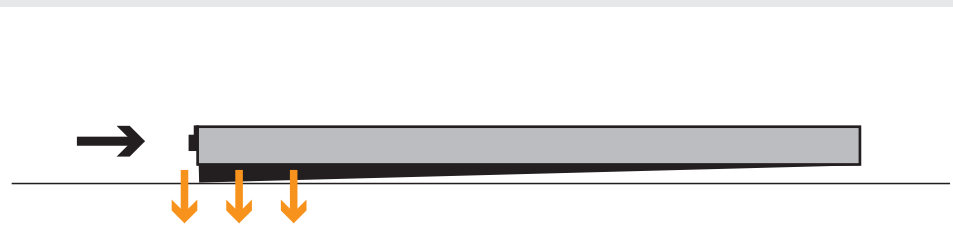

A vedação de borracha preenche todo o vão entre chão e a porta.

